

一、模块尺寸

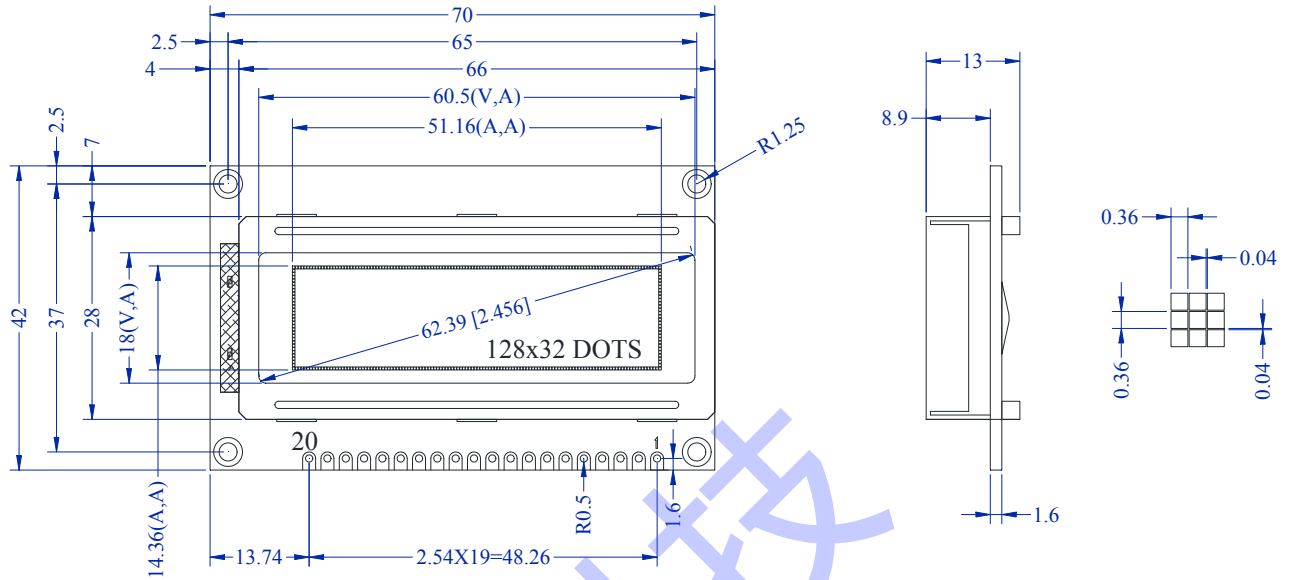

项目	参考值
LCM 尺寸 (长×宽×厚)	70.0×42.0×13.0
可视区域 (长×宽)	60.5×18.0
可视区域 (英寸)	2.4 (2.456)
点间距 (长×宽)	0.40×0.40
点尺寸 (长×宽)	0.36×0.36

二、功能介绍

- ◇ 工作电压 3.3V 或者 5V，出厂默认 5V。
- ◇ 提供三种与 MPU 通讯方式：4 位、8 位并行，串行通讯（默认出厂未固定，用户自己控制 PSB 来选择）
- ◇ 48x16bit 的字符显示 RAM（LCD 最多显示汉字为 2 行 x 8 字）
- ◇ 64x128bit 的绘图 RAM（GDRAM）
- ◇ 2M bit 的中文字库 ROM（CGROM），总共有 8192 个中文字型
- ◇ 16K bit 的半宽字型 ROW（HCGROM），总共有 126 个字母符号字形
- ◇ 64x16 bit 的自定义字符 RAM（CGRAM）
- ◇ 自动上电复位功能
- ◇ 外置复位端（XRESET）
- ◇ 低功率省电设计(除背光 30MA)
 - 正常模式 (450uA typ VDD=5V)
 - 待机模式 (30uA max VDD=5V)
- ◇ 显示驱动电压 VLCD (V0~VSS)：最大 7V
- ◇ 绘图以及文字画面混合显示功能
- ◇ 多功能指令：
 - 画面清除 (display clear) 显示移位 (display shift)
 - 光标归零 (display clear) 垂直画面旋转 (vertical line scroll)
 - 显示开/关 (display on/off) 反白显示 (by_line reverse display)
 - 光标显示/隐藏 (cursor on/off) 待机模式 (standby mode)
 - 显示字闪烁 (display character blink)
 - 光标移位 (cursor shift)
- ◇ 占空比 1/32 偏压比 1/6
- ◇ 可视角 6 点钟，视角可以定制
- ◇ 显示颜色效果可选黄绿，蓝白，灰白，其它颜色可以定制

三、接口定义

引脚	名称	方向	说明
1	V0	--	LCD 驱动电压输入，默认悬空
2	VOUT	--	LCD 电压输出 (+4~+7V)，默认悬空
3	VSS	--	电源负端 (0V)
4	VDD	--	电源正端 (+3.3V 或 +5.0V，出厂时设定 +5.0V)
5	NC	--	空脚
6	RS (CS)	I	并口方式： ● RS=0： 当 MPU 进行读模块操作，指向地址计数器。 当 MPU 进行写模块操作，指向指令寄存器。 ● RS=1： 无论 MPU 读/写操作，均指向数据寄存器。 串口方式： CS：串行片选信号，高电平有效。
7	R/W (SID)	I	并口方式： ● R/W=0 写操作。 ● R/W=1 读操作。 串口方式： SID：串行数据输入端
8	E (SCLK)	I	并口方式：使能信号，高电平有效。 串口方式：SCLK 串行时钟信号。
9-16	DB0 ~ DB7	I/O	MPU 与模块之间并口的数据传送通道，4 位总线模式下 D0 ~ D3 脚断开
17	PSB	I	串/并口控制选择端：（可以悬空/内部可调点）
18	RST	I	复位脚（低电平有效）（可以悬空）
19	LEDA	--	背光电源正端 (+3.3V 或 +5.0V，出厂时设定 +5.0V)
20	LEDK	--	背光电源负端 (0V)

1. 内部选择串口或并口

如果 S 短接，P 不短接为串口通讯

如果 P 短接，S 不短接为并口通讯

注意，不能 JS，JP 同时短接

3. 需要修改模块供电电压时

考虑到更改需要涉及到专业知识和基本技能，因此非专业人员，我们不建议用户自己更改模块参数，用户在选择样品的时候一定要选择自己设备适合的电压，如果用户已收到不符合自己设备电压的模块，测试不正常的时候请马上断电，联系我们客户人员或者更换适合自己设备电压的模块。

四. 电性参数(直流)

名称	符号	测试条件	参数范围			单位
			最小	标准	最大	
模块工作电压	VDD	-	4.5/3.1	5.0/3.3	5.5/3.5	V
玻璃电压	V0	V0-VDD	4.5	5.0	7.0	V
背光工作电压	VLED	-	4.5/3.1	5.0/3.3	5.5/3.5	V
IO 输入高电平	VIH	-	0.7VDD	-	VDD	V
IO 输入低电平	VIL	-	-	-	0.6	V
LCM 输出高电平	VOH	-	0.8VDD	-	VDD	V
LCM 输出低电平	VOL	-	-	-	0.4	V
模块工作电流	IDD	=VDD	-	-	0.5	MA
模块待机电流	ID0	=VDD	-	-	10	uA
背光工作电流	ILED	=VLED	8	15	20	MA

五. 显示原理

文本模式

DDRAM 地址与 128*32 点阵显示屏的关系 (可以显示 8*2=16 个汉字)

表 1

Y X	128 点															
	H	L	H	L	H	L	H	L	H	L	H	L	H	L	H	L
32	80		81		82		83		84		85		86		87	

点	90	91	92	93	94	95	96	97
---	----	----	----	----	----	----	----	----

80 表示 DDRAM 地址，80 代表一个显示汉字的地址，占 16*16 点阵，只要在 80 地址内写入汉字内码就能显示你的汉字或者字符，汉字内码有两个字节，高位 (H) 写在前，低位 (L) 写在后，注意地址会自动加 1。

现在的单片机编译软件都能把引用的汉字编译出汉字内码，HJ12832ZW 有标准的 GB2312 简体字库，收到汉字内码直接调取内部对应点阵显示在屏幕上。

图形模式

GDRAM 与 12832 点阵的关系 (128*32 点阵的绘图像素)

表 2

Y 点 X 点		128 点															
		H	L	8	8	8	8	8	8	8	8	8	8	8	8	8	8
		8	8	8	8	8	8	8	8	8	8	8	8	8	8	8	8
		0	1	2	3	4	5	6	7								
左	0	Y0X0	Y0X1	Y0X2	Y0X3	Y0X4	Y0X5	Y0X6	Y0X7								
	1	Y1X0	Y1X1	Y1X2	Y1X3	Y1X4	Y1X5	Y1X6	Y1X7								
	2	Y2X0	Y2X1	Y2X2	Y2X3	Y2X4	Y2X5	Y2X6	Y2X7								
	、 、								
	3 1	Y31X0	Y31X1	Y31X2	Y31X3	Y31X4	Y31X5	Y31X6	Y31X7								

Y 为列的位置，X 是水平上的地址 (水平一个地址有 16 个点)

位=	D15	D14	D13	D12	D11	D10	D9	D8	D7	D6	D5	D4	D3	D2	D1	D0
字节	H							L								
地址	80h															

GDRAM 与 128*32 点阵的分布图，程序写入过程为，先写入垂直地址，例如 (0-31) 再写水平 X 地址，例如：(0-7)，一个水平地址有 1*16 位点阵 (分两字节，先写高字节，再写低字节，高位在左边)，水平地址可以自动加 1，

要调一幅图片时，使用横向取模取出点阵数据，你也可以自编图形，在最后的程序例程中，有绘制边框供你参考

写显示数据流程

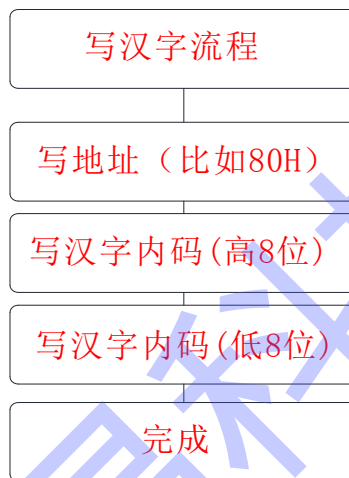

自编字符 CGRAM

模块预留了 1024b 自编字符空间（可以写汉字 4 个），编写一些特殊的字符或者符号。

写入地址范围为 0x40-0x7F， 每一个地址可以放两个字节，

自编字库的调用地址为 00-07H 范围；

自编地址，调用地址显示关系 如下

自编地址	调用地址
0x40;	0x00, 0x00;
0x50;	0x00, 0x02;
0x60;	0x00, 0x04;
0x70	0x00, 0x06;

假设要自编一个汉字，

0x40~0x4f 有 16 行，每行可以放入 16 点，就完成一个汉字 16*16 写入

要显示出自编汉字，根据对应的关系，写地址 0x00,0x00;

内部的字符

	0	1	2	3	4	5	6	7	8	9	A	B	C	D	E	F
00		☺	☹	♥	♦	♣	♠	•	◐	◑	♂	♀	♂	♀	♂	♀
10	▶	◀	↑	!!	¶	§	—	‡	↑	↓	→	←	↳	↔	▲	▼
20		!	"	#	\$	%	&	'	()	*	+	,	-	.	/
30	0	1	2	3	4	5	6	7	8	9	:	;	<	=	>	?
40	@	A	B	C	D	E	F	G	H	I	J	K	L	M	N	O
50	P	Q	R	S	T	U	V	W	X	Y	Z	[\]	^	_
60	`	a	b	c	d	e	f	g	h	i	j	k	l	m	n	o
70	p	q	r	s	t	u	v	w	x	y	z	{		}	~	Δ

六. 时序图

并口时序

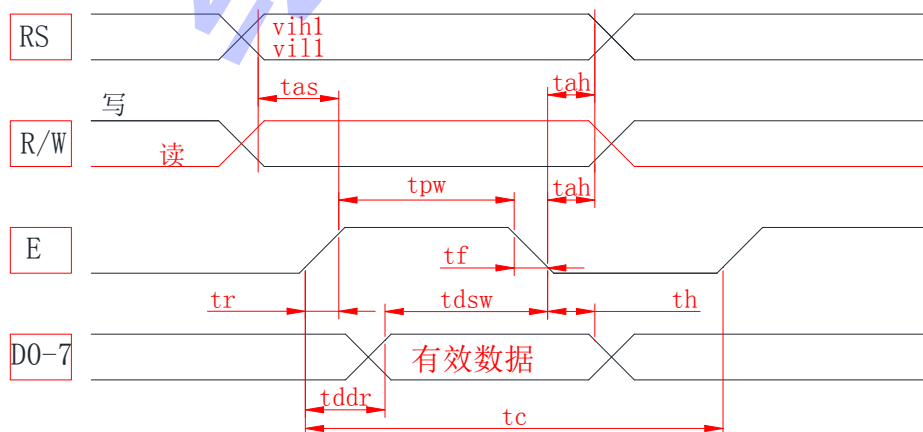

并口模式常温（环境25度，VDD=4.5V 或者 VDD=2.7V）

参数	符号	测试条件	最小	典型	最大	单位
内部时钟						
振荡频率	Fosc	R=33kr/R=18kr	480/470	540/530	600/590	Khz

外部时钟						
外部频率	fex	-	480/470	540/530	600/590	KhZ
占空比			45	50	55	%
上升/下降时间	Tr, tf	-	-	-	0.2	us
写模式 (从单片机写数据到模块)						
E周期	Tc	E	1200/1800	-	-	Ns
E脉冲宽度	Tpw	E	140/160	-	-	Ns
E上升/下降时间	Tr, tf	E	-	-	25	Ns
地址建立时间	Tas	Rs, r/w, e	10	-	-	Ns
地址保持时间	Tah	Rs, r/w, e	20	-	-	Ns
数据建立时间	Tdsw	D0-d7	40	-	-	Ns
数据保持时间	Th	D0-d7	20	-	-	Ns
读模式 (从模块读数据到单片机)						
E周期	Tc	E	1200/1800	-	-	Ns
E脉冲宽度	Tpw	E	140/320	-	-	Ns
E上升/下降时间	Tr, tf	E	-	-	25	Ns
地址建立时间	Tas	Rs, r/w, e	10	-	-	Ns
地址保持时间	Tah	Rs, r/w, e	20	-	-	Ns
数据建立时间	Tddr	D0-d7	-	-	100/260	Ns
数据保持时间	Th	D0-d7	20	-	-	Ns

并口传输方式:

当 PSB 脚 (串/并口选择) 接高电平时, 模块将进入并口模式, 在并口模式下可由指令 DL FLAG 来选择 8-位或 4-位接口, 主控制系统将配合 (RS、RW、E、DB0..DB7) 来达成传输动作。从一个完整的流程来看, 当设定地址指令后 (CGRAM、DDRAM) 若要读取数据时需先 DUMMY READ 一次, 才会读取到正确数据第二次读取时则不需 DUMMY READ 除非又下设定地址指令才需再次 DUMMY READ。在 4-位传输模式中, 每一个八位的指令或数据都将被分为两个字节动作: 较高 4 (DB7~DB4) 的资料将会被放在第一个字节 (DB7~DB4) 部分, 而较低 4 位 (DB3~DB0) 的资料则会被放在第二个字节的 (DB7~DB4) 部分, 至于相关的另四位则在 4-位传输模式中 DB3~DB0 接口未使用。相关接口传输讯号请参考下图说明:

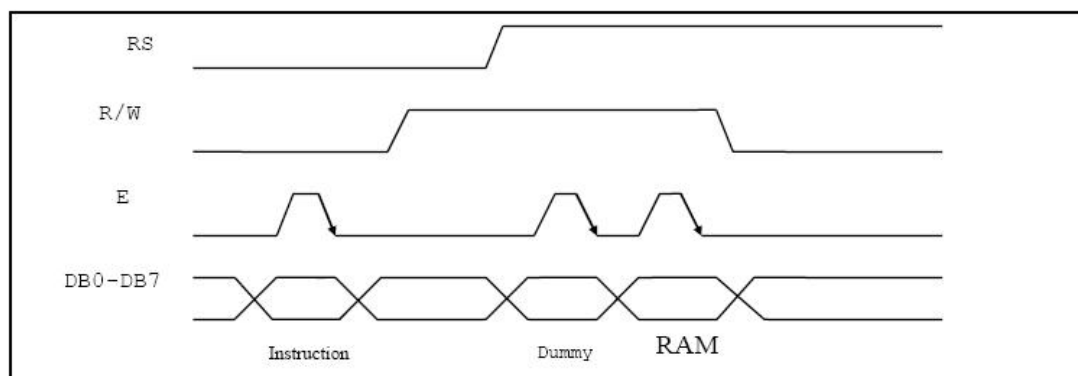

Timing Diagram of 8-bit Parallel Bus Mode Data Transfer

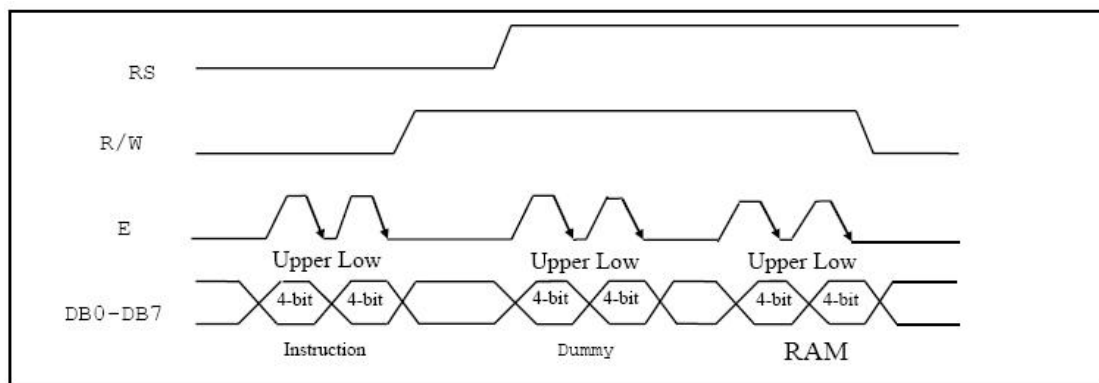

Timing Diagram of 4-bit Parallel Bus Mode Data Transfer

串口时序

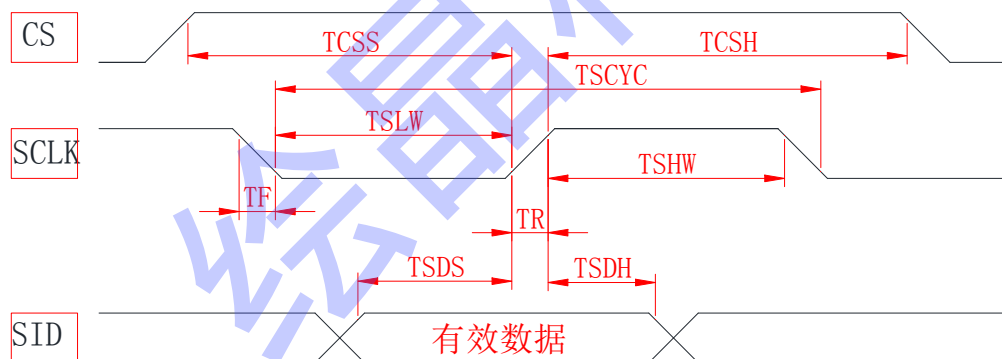

串口模式常温（环境25度，VDD=4.5V 或者 VDD=2.7V）

参数	符号	测试条件	最小	典型	最大	单位
内部时钟						
振荡频率	Fosc	R=33kr/R=18kr	470	530	590	KhZ
外部时钟						
外部频率	fex	-	470	530	590	KhZ
占空比			45	50	55	%
上升/下降时间	Tr, tf	-	-	-	0.2	us
写模式（从单片机写数据到模块）						
串行时钟周期	TSCYC	E/SCLK	400/600	-	-	Ns
SCLK高脉宽	TSHW	E/SCLK	200/300	-	-	Ns

SCLK脉宽	TSLW	E/SCLK	200/300	-	-	Ns
SID数据建立时间	TSDS	RW/SID	40	-	-	Ns
SID数据保持时间	TSDH	RW/SID	40	-	-	Ns
CS建立时间	TCSS	RS/CS	60	-	-	Ns
CS保持时间	TCSH	RS/CS	60	-	-	Ns

串口传输方式：

当PSB脚（串/并口选择）接低电位时，模块将进入串口模式。从一个完整的串口传输流程来看，一开始先传输起始字节，它需先接收到五个连续的‘1’（同步位字符串），在起始字节，此时传输计数将被重置并且串行传输将被同步，再跟随的两个位字符串分别指定传输方向位（RW）及寄存器选择位（RS），最后第八的位则为‘0’。在接收到同步位及RW和RS资料的起始字节后，每一个八位的指令将被分为两个字节接收到：较高4位（DB7~DB4）的指令资料将会被放在第一个字节的LSB部分，而较低4位（DB3~DB0）的指令资料则会被放在第二个字节的LSB部分，至于相关的另四位则都为0。串行传输讯号请参考下图说明

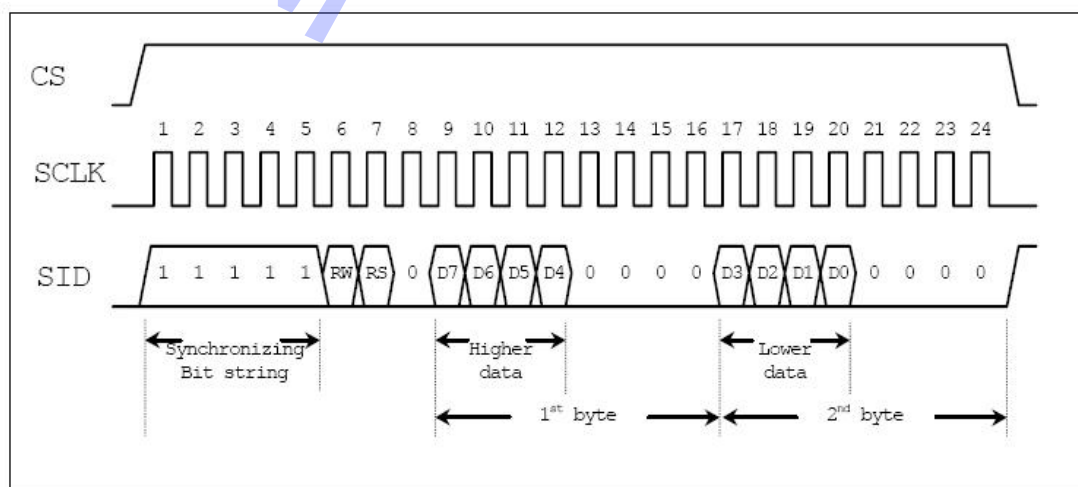

Timing Diagram of Serial Mode Data Transfer

七、用户指令集说明：

1、指令表：（RE=0：基本指令集）

指令	指令码										HEX	说明	执行时间 (540KHZ)	
	RS	RW	D7	D6	D5	D4	D3	D2	D1	D0				
清除显示	0	0	0	0	0	0	0	0	0	0	1	0X01	将DDRAM填满”20H”，并且设定DDRAM的地址计数器（AC）到“00H”	1.6ms
地址归零	0	0	0	0	0	0	0	0	0	1	X	0X02	设定DDRAM的地址计数器（AC）到”00H”，并且将光标移到开头原点位置，这个指令并不改变DDRAM的内容	72us
输入点设定	0	0	0	0	0	0	0	0	1	I/D	S	0X4X	指定在数据的读取与写入时，设定光标的移动方向及指定显示的移位	72us
显示状态开/关	0	0	0	0	0	0	0	1	D	C	B	0x8x	D=1；整体显示ON C=1；光标ON B=1；光标位置反白ON	72us
光标或显示移位控制	0	0	0	0	0	0	1	S/C	R/L	X	X	0x1x	设定光标的移动与显示的移位控制位；这个指令并不改变DDRAM的内容	72us
功能设定	0	0	0	0	1	DL	X	ORE	X	X	X	0X2X	DL=1；8位控制模式 DL=0；4位控制模式 RE=1；选择扩展指令集 RE=0；选择基本指令集	72us
设定CGRAM地址	0	0	0	1	AC5	AC4	AC3	AC2	AC1	AC0		0X4X	设定CGRAM地址到地址计数器（AC） 需确认扩展指令中SR=0 （卷动地址或RAM地址选择	72us

设定DDRAM地址	0	0	1	0AC6	AC5	AC4	AC3	AC2	AC1	AC0	0X8X	设定CGRAM地址到地址计数器 (AC) AC6固定为0	72us
读取忙碌标志 (BF) 和地址	0	1	BF	AC6	AC5	AC4	AC3	AC2	AC1	AC0		读取忙碌标志 (BF) 可以确认内部动作是否完成, 同时可以读出地址计数器 (AC) 的值	0us
写数据到RAM	1	0	D7	D6	D5	D4	D3	D2	D1	D0		写入数据到内部RAM (DDRAM/CGRAM/GDRAM)	72us
读出RAM的数据	1	0	D7	D6	D5	D4	D3	D2	D1	D0		从内部RAM读取数据 (DDRAM/CGRAM/GDRAM)	72us

指令表二： (RE=1: 扩充指令集)

指令	指令码										HEX	说明	执行时间 (540KHZ)
	RS	RW	D7	D6	D5	D4	D3	D2	D1	D0			
待机模式	0	0	0	0	0	0	0	0	0	1	0X01	进入待机模式, 执行任何其它指令都可终止待机模式 (COM1~32停止动作)	72us
滚动地址或RAM地址选择	0	0	0	0	0	0	0	0	1	SR	0X02	SR=1; 允许输入垂直滚动地址SR=0; 允许设定CGRAM地址 (基本指令)	72us
反白选择	0	0	0	0	0	0	0	1	R1	R0	0X4X	选择4行中的任一行反白显示, 并可决定反白与否 R1, R0初值为 '00, 当第一次设定时为反白显示, 再一次设定时为正常显示	72us
扩充功能设定	0	0	0	0	1	DL	X	1RE	G	0	0X3X	DL=1; 8位控制模式 DL=0; 4位控制模式 RE=1; 选择扩展指令集 RE=0; 选择基本指令集 G=1; 绘图显示ON G=0; 绘图显示OFF	72us
设定IRAM地址或滚动地址	0	0	0	1	AC5	AC4	AC3	AC2	AC1	AC0	0X4X	SR=1: AC5~AC0为垂直滚动地址	72us
设定绘图RAM地址	0	0	1	00	0AC5	0AC4	0AC3	0AC2	0AC1	0AC0	0X8X	设定 (GDRAM地址到地址计数器 (AC))	2us

									C1			先设垂直地址再设水平地址（连续写入两个字节的坐标地址） 垂直地址范围AC5~AC0 水平地址范围AC3~AC0
--	--	--	--	--	--	--	--	--	----	--	--	---

2、具体指令介绍：

基本指令（RE=0）

1) 清除显示：

	RS	RW	D7	D6	D5	D4	D3	D2	D1	D0	HEX
代码	0	0	0	0	0	0	0	0	0	1	0x01

功能：将DDRAM 填满” 20H”（空格），把DDRAM 地址计数器调整“00H”，重新进入点设定将I/D设为” 1”，光标右移AC 加1。

2) 地址归位：

	RS	RW	D7	D6	D5	D4	D3	D2	D1	D0	HEX
代码	0	0	0	0	0	0	0	0	1	x	0x02

功能：把DDRAM 地址计数器调整为“00H”，光标回原点，该功能不影响显示DDRAM

3) 输入点设置：

	RS	RW	D7	D6	D5	D4	D3	D2	D1	D0	HEX
代码	0	0	0	0	0	0	0	1	I/D	S	0x04

功能：设定光标移动方向并指定整体显示是否移动。

I/D=1 光标右移，AC自动加1； I/D=0 光标左移，AC自动减1。

S=1 且DDRAM为写状态：整体显示移动，方向由I/D决定（I/D=1左移，I/D=0右移）

S=0 或DDRAM 为读状态：整体显示不移动。

4) 显示状态开/关：

	RS	RW	D7	D6	D5	D4	D3	D2	D1	D0	HEX
代码	0	0	0	0	0	0	1	D	C	B	0x08

功能：D=1：整体显示ON；D=0：整体显示OFF。
 C=1：光标显示ON；C=0：光标显示OFF。
 B=1：光标位置反白且闪烁；B=0：光标位置不反白闪烁。

5) 光标或显示移位控制：

	RS	RW	D7	D6	D5	D4	D3	D2	D1	D0	HEX
代码	0	0	0	0	0	1	S/C	R/L	X	x	0x1x

功能：S/C：光标左/右移动，AC减/加1。
 R/L：整体显示左/右移动，光标跟随移动，AC值不变。

S/C	R/L	说明	AC值
L	L	光标向左移动	AC=AC-1
L	H	光标向右移动	AC=AC+1
H	L	显示向左移动，且光标跟着移动	AC=AC
H	H	显示向右移动，且光标跟着移动	AC=AC

6) 功能设定：

	RS	RW	D7	D6	D5	D4	D3	D2	D1	D0	HEX
代码	0	0	0	0	1	DL	X	RE	X	x	0x2x

功能：DL=1：8-BIT 控制接口；DL=0：4-BIT 控制接口。
 RE=1：扩充指令集动作；RE=0：基本指令集动作。

7) 设定CGRAM地址：

	RS	RW	D7	D6	D5	D4	D3	D2	D1	D0	HEX
代码	0	0	0	1	AC5	AC4	AC3	AC2	AC1	AC0	0x4x

功能：设定CGRAM地址到地址计数器（AC），需确定扩充指令中SR=0(卷动地址或RAM地址选择)

8) 设定DDRAM地址：

	RS	RW	D7	D6	D5	D4	D3	D2	D1	D0	HEX
代码	0	0	1	AC6	AC5	AC4	AC3	AC2	AC1	AC0	0x8x

功能：设定DDRAM地址到地址计数器（AC）

9) 读取忙碌状态（BF）和地址：

	RS	RW	D7	D6	D5	D4	D3	D2	D1	D0	HEX
代码	0	1	BF	AC6	AC5	AC4	AC3	AC2	AC1	AC0	0xXx

功能：读取忙碌状态（BF）可以确认内部动作是否完成，同时可以读出地址计数器（AC）的值，当BF=1，表示内部忙碌中此时不可下指令需等BF=0才可下新指令

10) 写资料到RAM：

	RS	RW	D7	D6	D5	D4	D3	D2	D1	D0	HEX
代码	1	0	D7	D6	D5	D4	D3	D2	D1	D0	0xXx

功能：写入资料到内部的RAM（DDRAM/CGRAM/GDRAM），每个RAM地址都要连续写入两个字节的资料。

11) 读RAM的值：

	RS	RW	D7	D6	D5	D4	D3	D2	D1	D0	HEX
代码	1	1	D7	D6	D5	D4	D3	D2	D1	D0	0xXx

功能：从内部RAM 读取数据（DDRAM/CGRAM/GDRAM），当设定地址 指令后，若需读取数据时需先执行一次空的读数据，才会读取到正确数据，第二次读取时则不需要，除非又下设定地址指令。

扩充指令（RE=1）

1) 待命模式：

	RS	RW	D7	D6	D5	D4	D3	D2	D1	D0	HEX
代码	0	0	0	0	0	0	0	0	0	1	0x1x

功能：进入待命模式，执行其它命令都可终止待命模式

2) 卷动地址或RAM地址选:

	RS	RW	D7	D6	D5	D4	D3	D2	D1	D0	HEX
代码	0	0	0	0	0	0	0	0	1	SR	0x2x

功能: SR=1: 允许输入卷动地址;
 SR=0: 允许设定CGRAM地址 (基本指令)

3) 反白选择:

	RS	RW	D7	D6	D5	D4	D3	D2	D1	D0	HEX
代码	0	0	0	0	0	0	0	1	R1	R0	0x4x

功能: 选择2 行中的任一行作反白显示, 并可决定反白与否。第一次设定为反白显示, 再次设定时为正常显示

12832	R1	R0	行地址参数
屏	L	L	第一、行反白或正常显示
	L	H	第二、行反白或正常显示

4) 睡眠模式:

	RS	RW	D7	D6	D5	D4	D3	D2	D1	D0	HEX
代码	0	0	0	0	0	0	1	SL	X	X	0x08

功能: SL=1: 脱离睡眠模式; SL=0: 进入睡眠模式。

5) 扩充功能设定:

	RS	RW	D7	D6	D5	D4	D3	D2	D1	D0	HEX
代码	0	0	0	0	1	DL	X	RE	G	X	0x3x

功能：DL=1：8-BIT 控制接口； DL=0：4-BIT 控制接口

RE=1：扩充指令集动作； RE=0：基本指令集动作

G=1：绘图显示ON； G=0：绘图显示OFF

6) 卷动地址设定：

	RS	RW	D7	D6	D5	D4	D3	D2	D1	D0	HEX
代码	0	0	0	1	AC5	AC4	AC3	AC2	AC1	AC0	0x4x

功能：SR=1，AC5~AC0 为垂直卷动地址

7) 绘图RAM地址设定：

	RS	RW	D7	D6	D5	D4	D3	D2	D1	D0	HEX
代码	0	0	1	AC6	AC5	AC4	AC3	AC2	AC1	AC0	0x8x

功能：设定GDRAM地址到地址计数器（AC）

八、单片机接线图

1) 、8位并联接口：

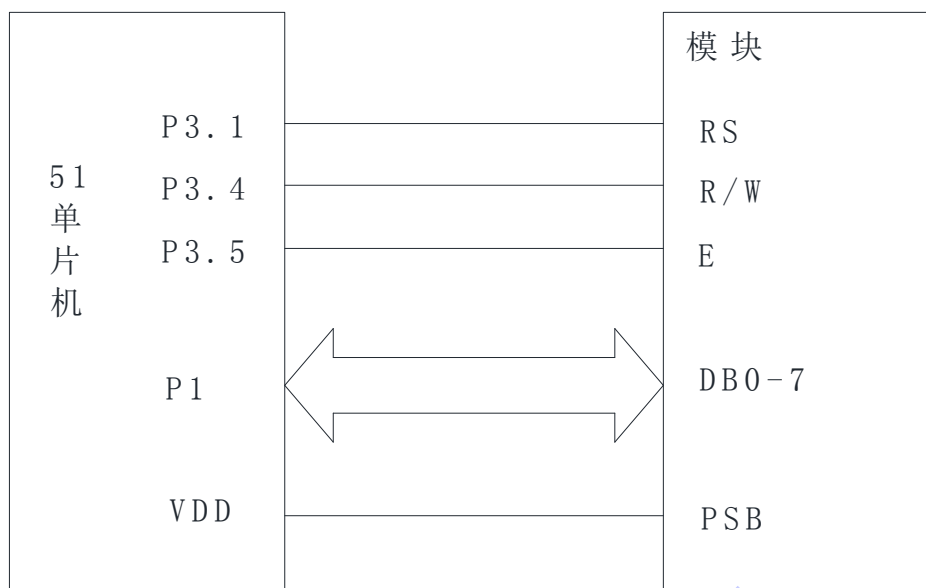

2)、4位并联接口:

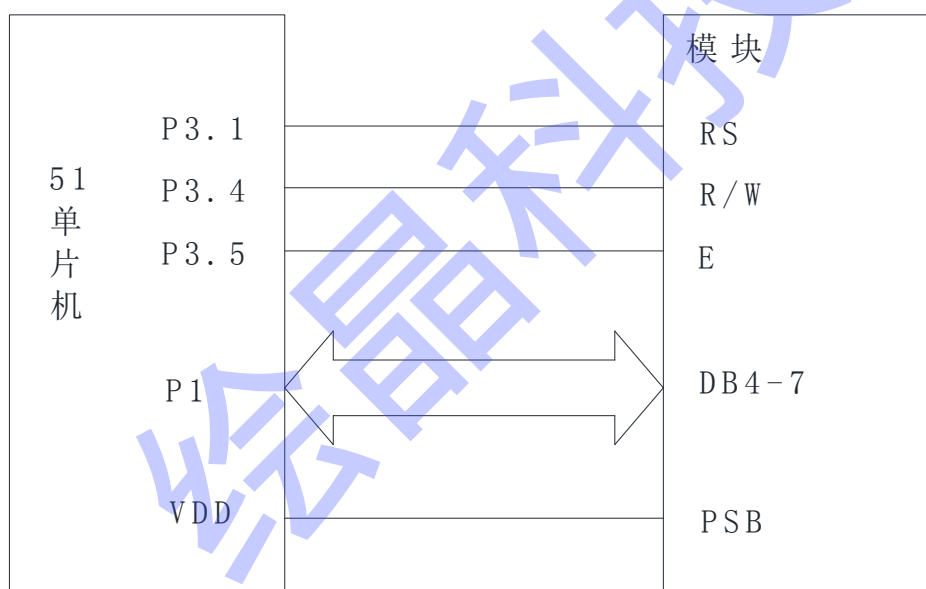

3)、串行接口:

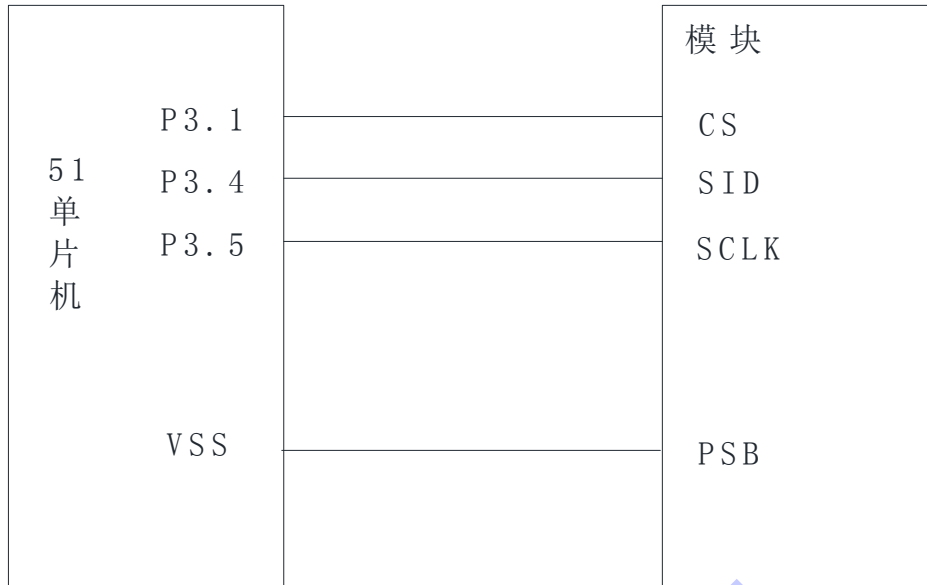

开发者使用接口参数

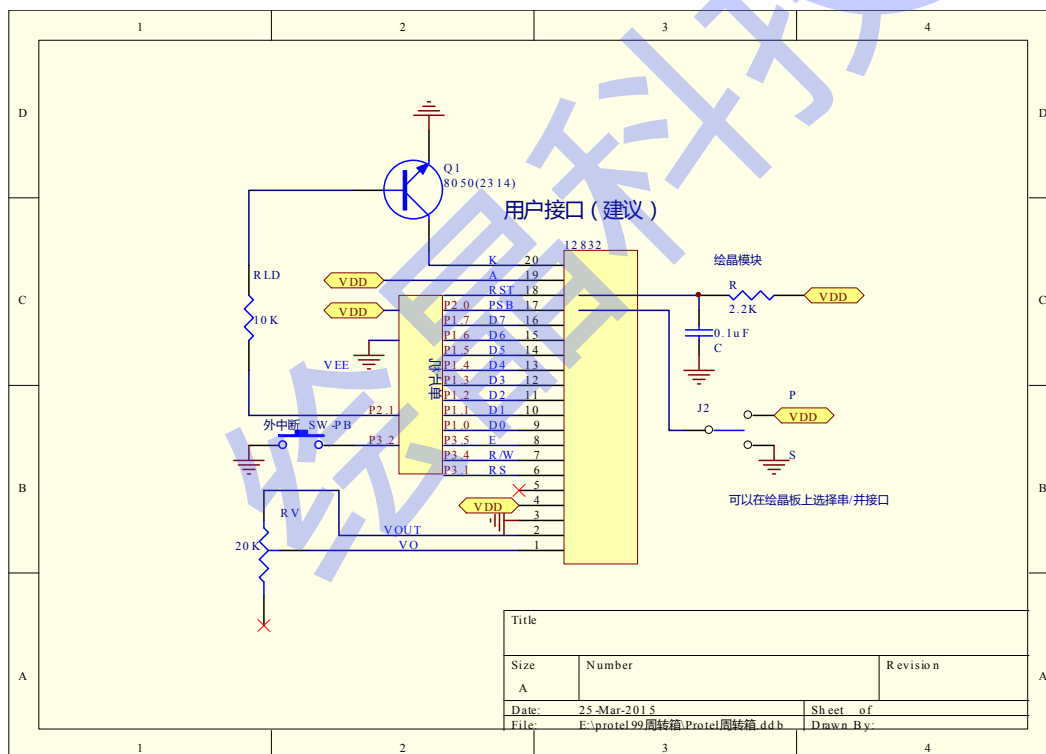

九、初始化程序

a) 在写程序之前都要先对模块的硬件软件初始化，

8位接口模式

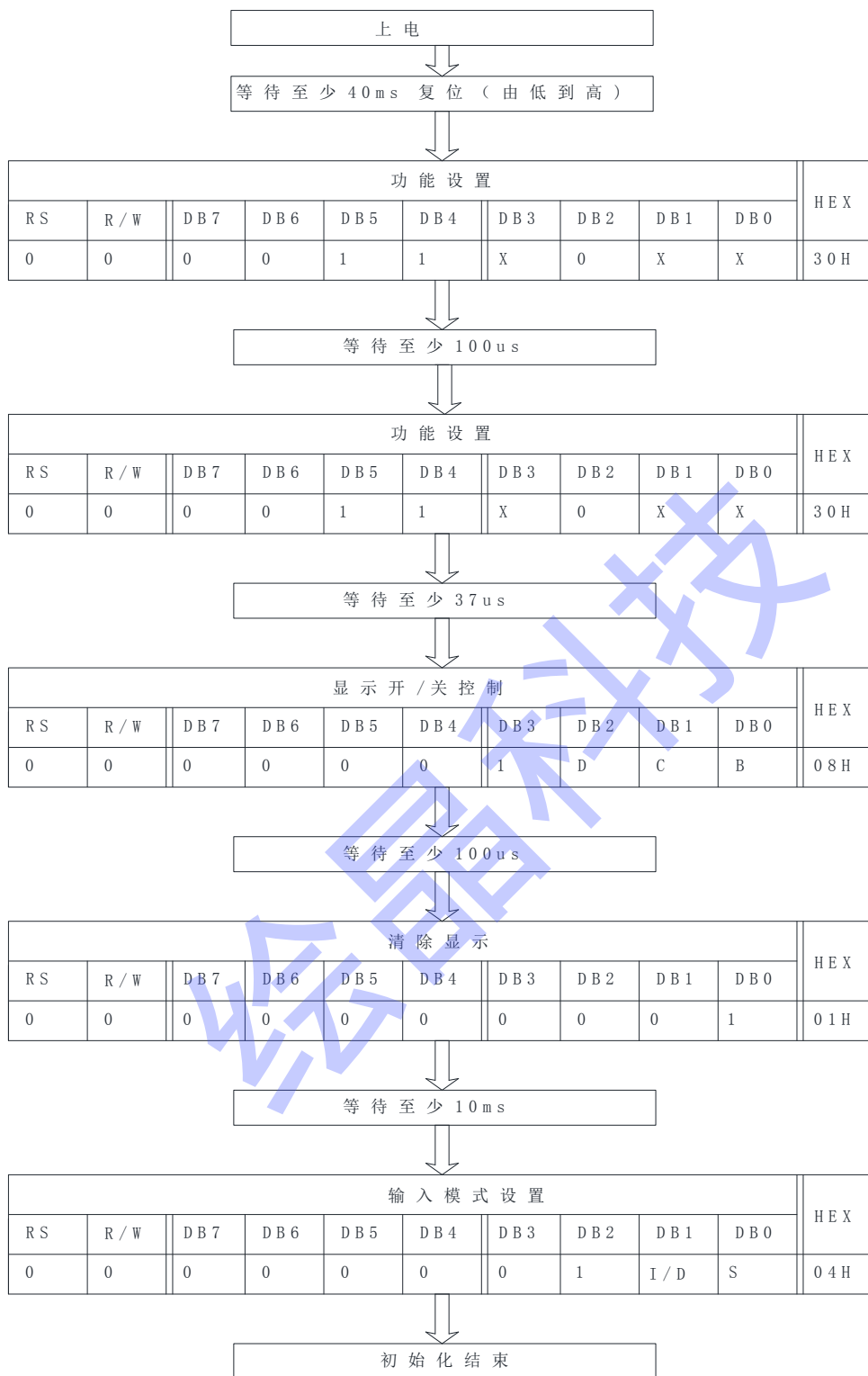

4位接口模式

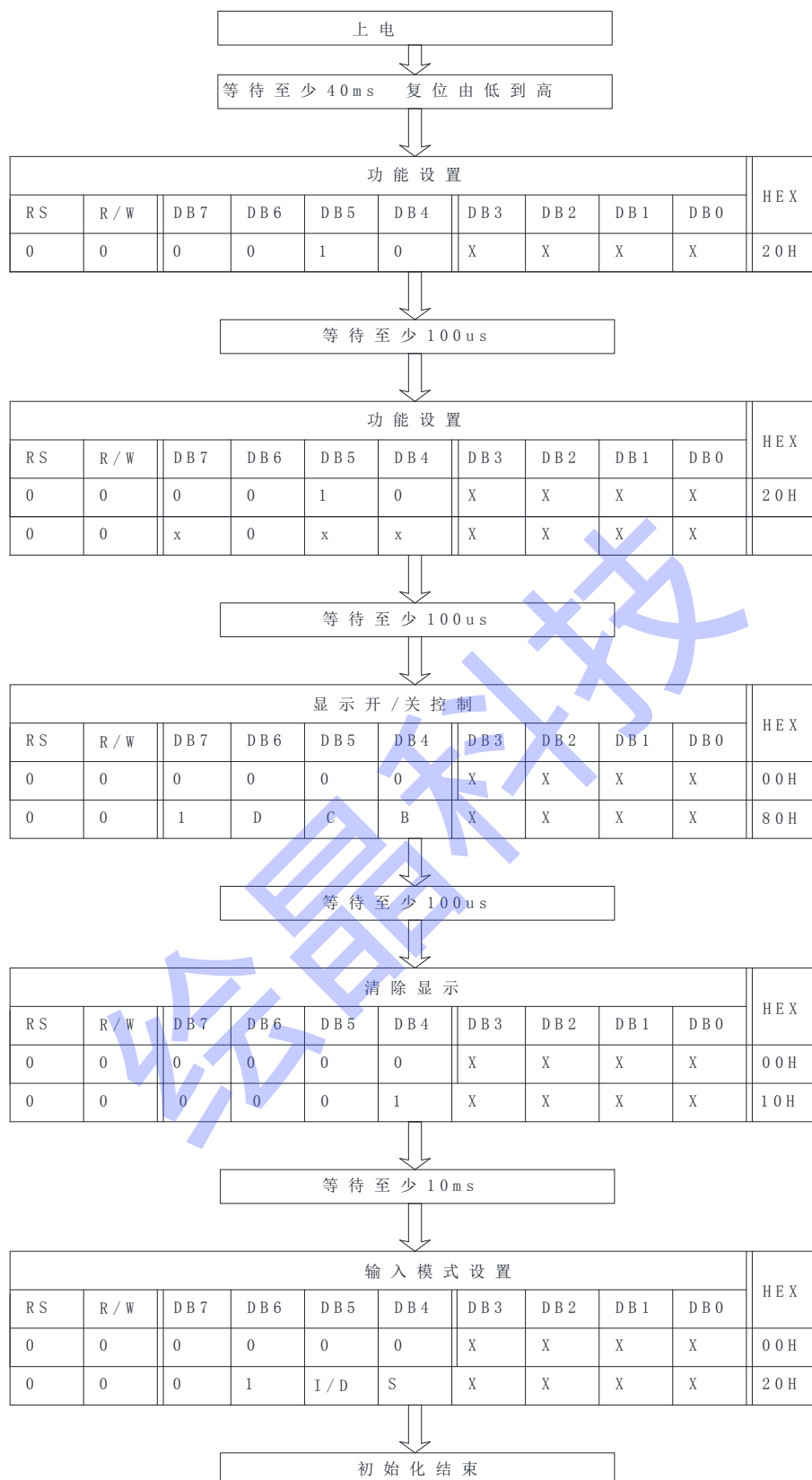

九、程序例程

```
//深圳绘晶科技有限公司、
//128X32点阵中文字库,单片机:89S52,晶振:12M,
#include<reg52.h>
#include <intrins.h>
//sbit REST=P2^1;
sbit RS=P3^1;//CS
sbit RW=P3^4; //SID
sbit E1=P3^5; //SCLK
sbit PSB=P2^0;//并口时,PSB=1;串口时,PSB=0
sbit stop=P3^2;//低电平触发

typedef unsigned int Uint;
typedef unsigned char Uchar;
Uchar z,z1,d,d1,s,s1,s10,s100,m1;

//汉字,直接可以写入字形,写入标点符号后要加空格键
unsigned char code uctech[] = {"欢迎来到绘晶科技"};
//显示在第1,3行
unsigned char code uctech3[] = {"专业生产液晶模块"};
//显示在第2,4行
unsigned char code uctech6[] = {"绘晶的经营方向是"};
//显示在第1,3行
unsigned char code uctech7[] = {"汇聚焦点精品至上"};
//显示在第2,4行
unsigned char code uctech1[] = {"HIUJINGKEJI"};
//显示在第2行
unsigned char code uctech2[] = {"128*32 DOT"};
//显示在第3行
unsigned char code uctech4[] = {"TIME"};
unsigned char code uctech5[] = {"绘晶科技23146001"};
unsigned char code uctech8[] = {"有8192个中文字型"};
unsigned char code uctech9[] = {"有126 个字母符号"};

//这个是在串口时指令和数据之间的延时
const Uchar delay=250; //延时时间常数
static void Wait1ms(void)//延迟1 ms
{
    Uchar cnt=0;
    while (cnt<delay) cnt++;
}
//延迟n ms
void WaitNms(int n)
{
    Uchar i;
```

```
    for(i=1;i<=n;i++)
        Wait1ms();
}

//*****//
//以下是并口时才开的
//读忙标志,

void RDBF(void)
{
    Uchar temp;
    RS=0;    // RS=0
    RW=1;    // RW=1
    while(1)
    {
        P1=0xFF;    //数据线为输入
        E1=1;
        temp=P1;
        E1=0;    // E=0
        if ((temp&0x80)==0) break;
    }
}
//写数据到指令寄存器

void WRCommandH(Uchar comm)
{
    RDBF();
    RS=0;
    RW=0;
    P1=comm;
    E1=1;
    E1=0;
}

//写数据到数据寄存器
void WRDataH(Uchar TEMP)
{
    RDBF();
    RS=1;
    RW=0;
    P1=TEMP;
    E1=1;
    E1=0;
}
```

```
////////////////////////////////////  
//以下是串口时开的读写时序
```

```
/*  
void SendByteLCDH(Uchar WLCDData)  
{  
    Uchar i;  
    for(i=0;i<8;i++)  
    {  
        if((WLCDData<<i)&0x80)RW=1;  
        else RW=0;  
        E1=0;  
        E1=1 ;  
    }  
}  
  
SPIWH(Uchar Wdata,Uchar WRS)  
{  
    SendByteLCDH(0xf8+(WRS<<1));//寄存器选择WRS  
    SendByteLCDH(Wdata&0xf0);  
    SendByteLCDH((Wdata<<4)&0xf0);  
}  
  
void WRCommandH(Uchar CMD)  
{  
    RS=0;  
    RS=1;  
    SPIWH(CMD,0);  
    delay10US(90);//89S52来模拟串行通信,所以,加上89S52的延时,  
}  
  
void WRDataH(Uchar Data)  
{  
    RS=0;  
    RS=1;  
    SPIWH(Data,1);  
}  
*/  
/*****/  
//初始化LCD-8位接口  
void LCDInit(void)
```



```
{ //PSB=0; //串口
    PSB=1; //并口时选这个,上一行取消
//    REST=1;
//    REST=0;
//    REST=1;
    WRCommandH(0x30); //基本指令集,8位并行
    WRCommandH(0x06); //起始点设定:光标右移
    WRCommandH(0x01); //清除显示DDRAM
    WRCommandH(0x0C); //显示状态开关:整体显示开,光标显示关,光标显示反白关
    WRCommandH(0x02); //地址归零
}

//addr为汉字显示位置,*hanzi汉字指针;count为输入汉字串字符数
void ShowQQCharH(Uchar addr,Uchar *hanzi,Uchar count)
{
    Uchar i;
    WRCommandH(addr); //设定DDRAM地址
    for(i=0;i<count;)
    {
        WRDataH(hanzi[i*2]);
        WRDataH(hanzi[i*2+1]);
        i++;
    }
}

//addr为半宽字符首个地址,i为首个半宽字符代码,count为需要输入字符个数
void ShowNUMCharH(Uchar addr,Uchar i,Uchar count)
{
    Uchar j;
    for(j=0;j<count;)
    {
        WRCommandH(addr); //设定DDRAM地址
        WRDataH(i+j); //必为两个16*8位字符拼成一个16*16才能显示
        j++;
        WRDataH(i+j);
        addr++;
        j++;
    }
}

//自定义字符写入CGRAM
//data1是高八位,data2是低八位,一存必须存两个字节,横向存两字节,后纵向累加,共16行
//一个自定义字符为16*16点阵
//第一个存入字节为从40H开始,到4F结束为第一个自定义汉字符,之后调出地址从8000H为始第一个
```

//addr为存入头地址

```
void WRCGRAMH(Uchar data1,Uchar data2,Uchar addr)
```

```
{
    Uchar i;
    for(i=0;i<16;)
    {
        WRCommandH(addr+i);    //设定CGRAM地址
        WRDataH(data1);
        WRDataH(data1);
        i++;
        WRCommandH(addr+i);    //设定CGRAM地址
        WRDataH(data2);
        WRDataH(data2);
        i++;
    }
}
```

//自定义字符写入CGRAM

//显示上半屏自定义的字符,并把这个字符填满全屏16*16

//addr为显示地址,把自定义字符当一个汉字调出,从8000H开始为第一个,

//8100H为第二个,8200H为第三个,8300H为第四个,中文字库只能自定义四个字符

//i为自定义字符调出地址,先输入低位,再输入高位

//IC决定,中文字库类,一个IC最多只能显示16*2个汉字

```
void ShowCGCharH(Uchar addr,Uchar i)
```

```
{
    Uchar j;
    for(j=0;j<0x20;)
    {
        WRCommandH(addr+j);    //设定DDRAM地址
        WRDataH(0x00); //字符地址低八位
        WRDataH(i); //字符地址高八位
        j++;
    }
}
```

```
void WRGDRAM128X8(Uchar x1,Uchar y1,Uchar d1 )
```

```
{
    Uchar j,i;
    WRCommandH(0x34);    //去扩展指令寄存器
    WRCommandH(0x36);    //打开绘图功能
    for(j=0;j<16;j++)    //
    {
        WRCommandH(0x80+y1+j); //Y总坐标,即第几行
        WRCommandH(0x80+x1); //X坐标,即横数第几个字节开始写起,80H为第一个
        //字节
        for(i=0;i<8;i++) //写入一行

```

```

        {
            WRDataH(d1);
            WRDataH(d1);
        }
    }
}
//上半屏清除图形区数据
void CLEARGDRAMH(Uchar c)
{
    Uchar j;
    Uchar i;
    WRCommandH(0x34);
    WRCommandH(0x36);
    for(j=0; j<32; j++)
    {
        WRCommandH(0x80+j);
        WRCommandH(0x80); //X坐标
        for(i=0; i<16; i++) //
        {
            WRDataH(c);
            WRDataH(c);
        }
    }
}
void wr_org(Uchar x,Uchar l,Uchar r )
{
    Uchar j;
    Uchar i;
    WRCommandH(0x34); //去扩展指令寄存器
    WRCommandH(0x36); //打开绘图功能
    //两横的上边框 下边框
    for(j=0; j<2; j++) //2行
    {
        WRCommandH(0x80+j); //Y总坐标,即第几行
        WRCommandH(0x80); //X坐标,即横数第几个字节开始写起,80H为第一个字节
        for(i=0; i<8; i++) //写入一行
        {
            WRDataH(x);
            WRDataH(x);
        }
        WRCommandH(0x80+30+j); //Y总坐标,即第几行
        WRCommandH(0x80); //X坐标,即横数第几个字节开始写起,80H为第一个字节
        for(i=0; i<8; i++) //写入一行

```

```
        {
            WRDataH(x);
            WRDataH(x);
        }
    }
    //上半屏两横的右左边框
    for(j=2; j<30; j++)          //30行 左
    { //先上半屏
        WRCommandH(0x80+j); //Y总坐标,即第三行开始
        WRCommandH(0x80); //X坐标,即横数第几个字节开始写起,80H为第一个字节
        WRDataH(1);
        WRDataH(0x00);
        WRCommandH(0x80+j); //Y总坐标,即第三行开始
        WRCommandH(0x80+7); //X坐标,即横数第几个字节开始写起,80H为第一个
字节
        WRDataH(0x00); WRDataH(r);
    }
}

//P3.2按键中断
void ini_int1(void)
{
    EA=1;
    EX0=1; //允许外部INT0的中断
    IT0=1; //允许中断
}
int scankey1() interrupt 0 using 3 //使用外部中断1,寄存器组3
{
    while(P3^2==0)
    {for(;;)
    {;}
    }
    IE1=0; //中断标志清零
}
//~~~~~程序从这里开始
//主函数
void main(void)
{
    //~~~~~测试
    for(m1=0; m1<50; m1++)
    {
        ini_int1(); //开中断
    }
}
```

```

WaitNms(250);
LCDInit();//初始化

ShowNUMCharH(0x80,0x01,32);//显示半宽特殊符号
ShowNUMCharH(0x90,0x30,32);//显示半宽0~?数字标点
WaitNms(250); //等待时间
//~~~~~1, 显示8*16字符

LCDInit();//初始化
ShowQQCharH(0x80,uctech6,8);//调用字库
ShowQQCharH(0x90,uctech7,8);
WaitNms(250); //等待时间
//~~~~~2, 显示8*16字符

LCDInit();//初始化
WRCCommandH(0x01); //清除显示DDRAM
WRCGRAMH(0xff,0x00,0x40);//写入横(自编特殊符号)
WRCGRAMH(0x00,0xff,0x50);//写入横2
WRCGRAMH(0xaa,0xaa,0x60);//写入竖
WRCGRAMH(0x55,0x55,0x70);//写入竖2

ShowCGCharH(0x80,0x00);//显示横并填满
WaitNms(250); //等待时间
//~~~~~3, 隔横显示

WRCCommandH(0x01); //清除显示DDRAM
ShowCGCharH(0x80,02);//显示横2并填满
WaitNms(250); //等待时间
//~~~~~3, 隔横显示

WRCCommandH(0x01); //清除显示DDRAM
ShowCGCharH(0x80,04);//显示竖并填满
WaitNms(250); //等待时间
//~~~~~4, 隔列显示

WRCCommandH(0x01);
ShowCGCharH(0x80,06);
WaitNms(250);
//~~~~~5, 隔列显示

WRCCommandH(0x01);
WRCGRAMH(0x00,0x00,0x40);
WRCGRAMH(0x00,0x00,0x50);
WRCGRAMH(0xaa,0x55,0x40);
WRCGRAMH(0x55,0xaa,0x50);
ShowCGCharH(0x80,00);
WaitNms(250);
//~~~~~6, 隔点显示

WRCCommandH(0x01);
ShowCGCharH(0x80,02);

```

```
WaitNms(250);
//~~~~~7, 隔点显示
//显示汉字一屏
LCDInit();//初始化
ShowQQCharH(0x80,uctech,8);
ShowQQCharH(0x90,uctech3,8);
CLEARGRAMH(0x00);
WRGRAM128X8(0,0,0xff);//单独一行反白
WaitNms(250);
//~~~~~8, 显示内部汉字
//~~~~~演示单行反白
LCDInit();//初始化
ShowQQCharH(0x81,uctech1,6);//显示'绘晶科技'
ShowQQCharH(0x91,uctech2,6);//显示'
CLEARGRAMH(0x00); //清除显示绘图
wr_org(0xff,0xc0,0x03); //绘图演示-画边框
WaitNms(250); //等待时间
//~~~~~8, 显示图文混合
//~~~~~文字+边框
LCDInit();//初始化
ShowQQCharH(0x81,uctech1,6);//显示'绘晶科技'
ShowQQCharH(0x91,uctech2,6);//显示'
CLEARGRAMH(0xff); //
WaitNms(250); //等待时间
//~~~~~9, 显示图文混合
//~~~~~文字+全显(反白)
}
//-----以下老化测试99小时
//~~~~~文字左移
LCDInit();//初始化
ShowQQCharH(0x80,uctech4,2);//调用字库
ShowQQCharH(0x90,uctech9,8);//调用字库
ShowQQCharH(0x88,uctech8,8);//调用字库
ShowQQCharH(0x98,uctech5,8);//调用字库
for(z=0;z<10;z++)
{
    WRCommandH(0x80+2);//写地址
    WRDataH(0x3a);
    WRDataH(0x30+z); //分10
    for(z1=0;z1<10;z1++)
    {
        WRCommandH(0x80+3);//写地址
        WRDataH(0x30+z1); //分10
        WRDataH(0x3a);
```

//~~~~~完~~~~~

绘晶科技